

平成24年3月29日(木)

組織改正の実施について

株式会社トマト銀行(取締役社長 中川 隆進)では、平成24年4月2日(月)付で、下記のとおり組織改正を行うことといたしましたので、お知らせいたします。

記

1 組織改正について

平成24年4月からスタートいたします新中期経営計画「トマト MOTTO³ プラン」に掲げる「二大変革」の一つである「お客さまサービス改革」(※)を推し進めるとともに、重点施策である「運用力の強化」を図るため、以下の組織改正を行います。

※「お客さまサービス改革」とは、コンプライアンス絶対優先の貫徹のもと、お客さま目線に立ったサービスの確立を目指すものです。

2 組織改正の内容

(1)「お客さまサービス改革室」の新設

- ・ お客さまの目線に立ったサービスの確立には、「既成概念の打破」や「大胆な発想の転換」が必要となることから、独立した組織として「お客さまサービス改革室」を新設いたします。
- ・ お客さま対応力の向上の教育・研修、お客さまの目線に立った事務手続き、マーケティング、店舗づくりなど、細部にわたる改革を進め、お客さま満足度・ロイヤリティの向上を図ります。
- ・ また、「お客さまサービス改革室」の新設とあわせて、その推進態勢として本部横断的組織「お客さまサービス改革委員会」を設置いたします。

(2)「ALM運用部」の新設

- ・ 新中期経営計画「トマト MOTTO³ プラン」の重点施策である「運用力の強化」の一環として、市場性ローン等による資金運用力の強化を図るため「ALM運用部」を新設いたします。
- ・ ALM運用部の新設にともない、営業支援部金融営業チームを廃止いたします。

3 改正後の組織

別紙をご参照ください。

(センター、プラザを除いた部署数は、従来の「1本部、12部、5室、24チーム、1事務所」から「1本部、13部、6室、23チーム、1事務所」となります。)

4 実施日

平成24年4月2日(月)

以上

本件に関するお問い合わせ先 経営企画部(広報担当) 藤岡・齋藤 TEL 086-221-1057

別紙【組織図・改正前】

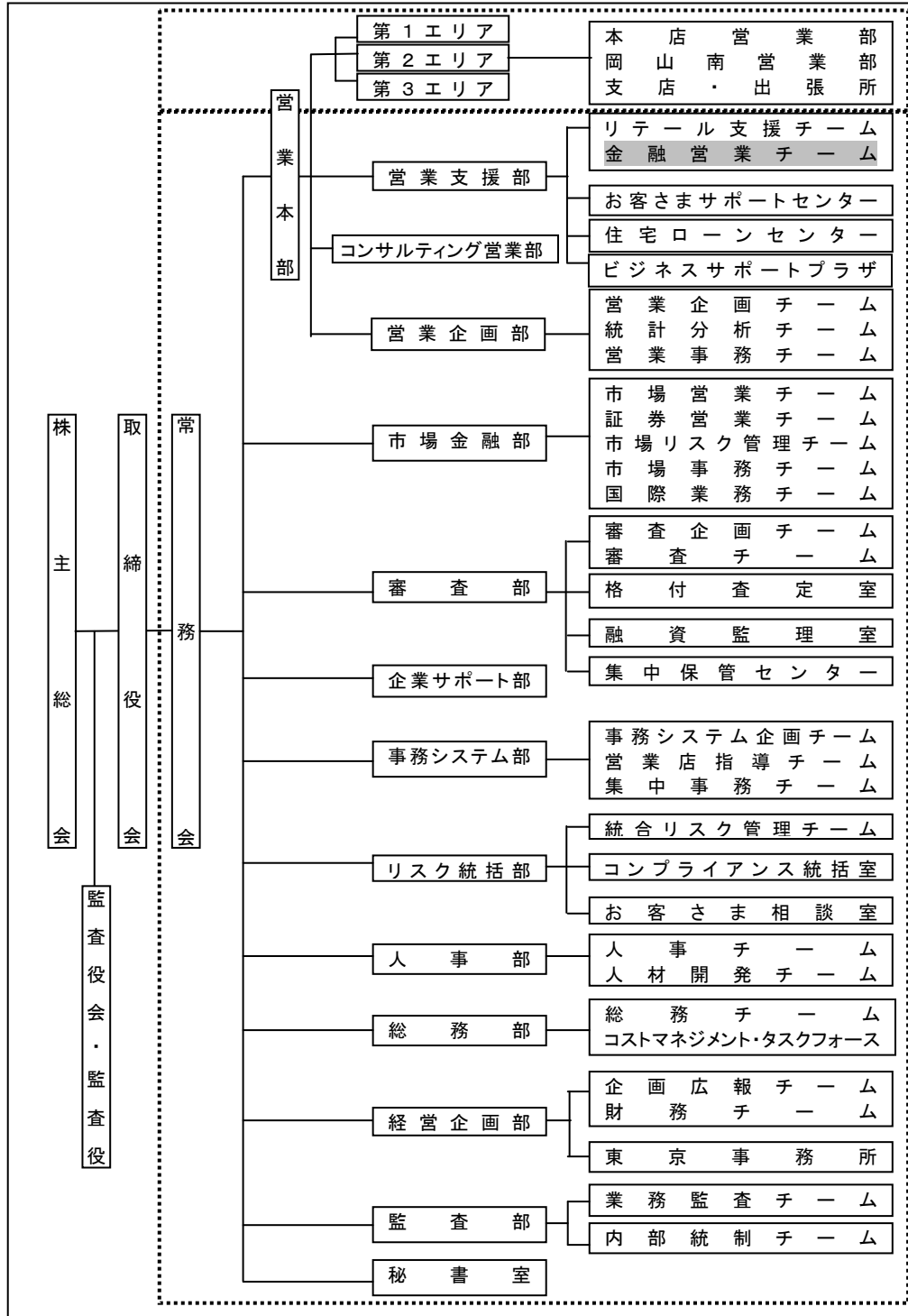

【組織図・改正後】

